

KETTLER



MONTÁŽNÍ NÁVOD

ROWER 2.0
RO1028-100



RO1028-100 Axos Rower 2.0 31kg

A x B x C (m) 1,93 x 0,46 x 0,80

 max. 120 kg



~ 30 – 45 Min.

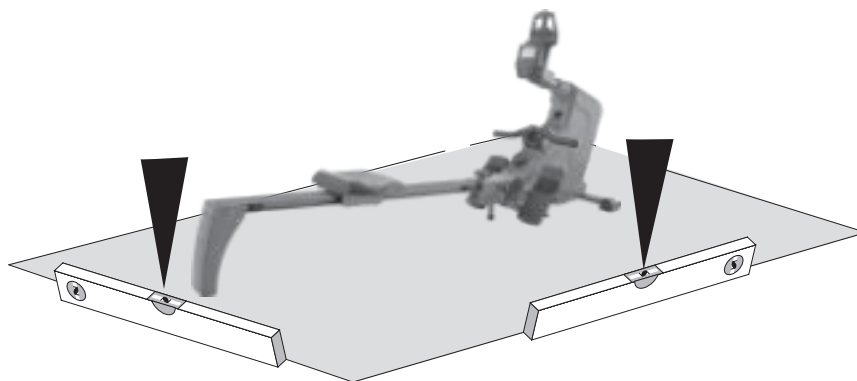

Důležité pokyny

Prosím pročtete si před montáží a prvním použitím pozorně tento návod. Obdržíte důležité pokyny ohledně vaší bezpečnosti jako i použití a údržby přístroje. Pečlivě uschovejte tento návod za účelem získávání potřebných informací popř. prací na údržbě nebo objednání náhradních dílů.

Pro vaši bezpečnost

- ⚠ **NEBEZPEČÍ!** Zamezte během montáže produktu přístupu dětem (nebezpečí polknutí malých dílů).
- ⚠ **NEBEZPEČÍ!** Každé jiné použití je nepřipustné a může být nebezpečné. Výrobce nemůže být činěn zodpovědným za škody způsobené užíváním, které není v souladu s určením stroje. **Všechny nepopsané zásahy/manipulace na přístroji mohou způsobit poškození přístroje nebo ohrozit cvičící osoby. Podrobnější zásahy smí být prováděny pouze servisními pracovníky firmy KETTLER nebo odborníky zaškolenými firmou KETTLER.**
- ⚠ **NEBEZPEČÍ!** Upozomete přítomné osoby (především děti) na možná nebezpečí během cvičení.
- ⚠ **NEBEZPEČÍ!** Neodborné opravy a konstrukční změny (demontáž originálních dílů, zabudování nepřipustných dílů, atd.) mohou ohrozit uživatele.
- ⚠ **NEBEZPEČÍ!** Systémy sledování srdeční frekvence mohou být nepřesné. Nadměrný trénink může vést k vážným zdravotním poškozením nebo smrti. Při nevolnosti nebo pocitech slabosti ihned ukončete trénink.
- ⚠ **VAROVÁNÍ!** Přístroj může být používán pouze v souladu s určením, tzn. pro tělesný trénink dospělých osob.
- ⚠ **VAROVÁNÍ!** Dbejte také bezpodmínečně pokynů pro sestavení tréninkového cyklu v tréninkovém návodu.
- ⚠ **VAROVÁNÍ!** Trenažér je výlučně určen pro domácí použití. Trénujete s přístrojem, který byl z technicky bezpečnostního hlediska zkonstruován podle nejnovějších poznatků. Možným nebezpečným místům, která by eventuálně mohla způsobit zranění, jsme se snažili co možná nejvíce vyhnout nebo je zajistit. Tréninkový přístroj odpovídá normě EN ISO 20957-1 / EN 957-7, třídě HB. Proto dle toho není vhodný pro terapeutické použití. V případě pochyb nebo dotazů se prosím obraťte na vašeho distributora. **Proveďte cca každé 1 až 2 měsíce kontrolu všech částí přístroje, především šroubů a matek. To platí především pro upevnění madel a stupátek jako i řídítk a upevnění přední**

trubky.

Před zahájením tréninku si nechte svým osobním lékařem objasnit, zda jste pro trénink s tímto přístrojem zdravotně disponovaní. Lékařský nálezn by měl být podkladem pro sestavení vašeho tréninkového programu. Chybný nebo nadměrný trénink může vést k poškození zdraví.

Zkontrolujte před každým použitím přístroje vždy všechna šroubová spojení jako i příslušná bezpečnostní opatření na jejich správné uložení.

Noste při používání přístroje vhodnou obuv (sportovní obuv).

Naše produkty podléhají stálému, inovačnímu procesu zajištění kvality. Vyhrazujeme si právo technické změny vzniklé v důsledku tohoto procesu.

Trenažér musí být postaven na vodorovném podkladu.

Místo pro ustavení přístroje musí být vybráno tak, aby byly zabezpečeny dostatečné bezpečnostní odstupy k překážkám. V bezprostřední blízkosti hlavních průchozích oblastí (uličky, dveře, průchody) je třeba ustavení přístroje zamezit.

Bezpečností vzdálenost musí být v celém okruhu alespoň o 1 metr vyšší, než je oblast cvičení.

Dodržujte všeobecné bezpečnostní předpisy a opatření vztahující se na manipulaci s elektrickými přístroji

Všechny elektrické přístroje vyzařují při provozu elektromagnetické záření. Dbejte na to, aby přístroje vydávající intenzivní záření (např. mobilní telefony) nebyly odkládány do bezprostřední blízkosti kokpitu nebo řídicí elektronické jednotky, protože jinak může dojít k chybám ve zobrazovaných údajích (např. měření pulsu).

Výrobek není určen pro osoby s tělesnou hmotností vyšší než 120 kg.

Během tréninku se nesmí nikdo nacházet v oblasti pohybu trénující osoby.

Na tomto tréninkovém přístroji se smějí provádět pouze cviky popsané v tréninkovém návodu.

Přístroj je třeba ustavit na rovném podkladě odolném proti otřesům. Podložte přístroj za účelem tlumení otřesů vhodným tlumícím materiálem (gumovou rohoží, lýkovou rohoží nebo pod.).

Pokyny k montáži

- ⚠ **NEBEZPEČÍ!** Dbejte o bezpečné pracovní prostředí, nenechávejte např. ležet v bezprostředním okolí nástroje. Uskladněte např. obalový materiál takovým způsobem, aby nepředstavoval žádné nebezpečí. U fólií / plastových sáčků vzniká u dětí **nebezpečí zadušení!**
- ⚠ **VAROVÁNÍ!** Dbejte toho, že při používání nástrojů a při manuálních pracích vždy dochází ke zvýšené muziku poranění. Postupujte proto při montáži přístroje pečlivě a opatrně!

Prosím překontrolujte, jestli jsou v dodávce obsaženy všechny díly náležející k jejímu rozsahu (viz. kontrolní seznam) a jestli nedošlo ke škodám vlivem přepravy. Vyskytne-li se důvod pro zahájení reklamačního řízení, obraťte se prosím na vašeho distributora.

Prohlédněte si v klidu příslušné výkresy a smontujte přístroj podle odpovídajícího sledu obrázků. V rámci jednotlivých vyoobrazení je postup montáže předznačen velkými písmeny.

Montáž přístroje musí být provedena pečlivě a dospělou osobou. V případě pochybností požádejte o pomoc jinou technicky znalou osobu.

Materiál potřebný k přišroubování je u každého jednotlivého montážního kroku zobrazen v příslušné obrazové liště. Používejte materiál pro přišroubování přesně podle vyobrazení. Všechny potřebné nástroje naleznete v sáčku s drobnými díly.

Prosím přišroubovejte nejprve všechny díly volně a zkontrolujte jejich správné uložení. Dotáhněte samojistící matky nejprve ru-

kou až do pocitu odporu a teprve poté je opravdu pevně dotáhněte **přes tento odpor (samosvorná matice) pomocí příslušného klíče**. Zkontrolujte všechna šroubová spojení po příslušném montážním kroku, zdali jsou pevně dotažena. **Pozor:** opětovně uvolněné bezpečnostní matky jsou nepoužitelné (**zničení samosvorného mechanismu**) a je proto nutné je nahradit novými.

Z výrobně technických důvodů si vyhrazujeme právo na předmontování konstrukčních dílů (např. koncovky trubek).

K manipulaci

Zajistěte, aby tréninkový provoz nezapočal před řádným provedením a řádnou kontrolou montáže.

Používání přístroje v bezprostřední blízkosti vlhkých prostor se z důvodu tvorby rzi, která je s tímto spojená, nedoporučuje.

Dbejte na to, aby se na jednotlivé díly přístroje nedostaly žádné tekutiny (nápoje, pot, atd.). Toto může vést ke korozi.

Tento tréninkový přístroj je koncipován pro dospělé osoby a nikoliv jako hračka pro děti. Mějte na paměti, že může následkem přirozené touhy dětí si hrát a jejich temperamentu často dojít k neočekávaným situacím, které vylučují zodpovědnost ze strany výrobce. Když přesto pustíte děti na přístroj, je třeba je řádně poučit o správném používání přístroje a je třeba na ně dohlížet.

U veslovacího trenažéru se jedná o tréninkový přístroj, který pracuje v závislosti na frekvenci záběrů (v závislosti na rychlosti).

Eventuálně se vyskytující tichý, konstrukční stroj podmíněný zvuk při doběhu setvačnicku nemá žádný vliv na funkci přístroje. Eventuálně se vyskytující zvuky při zpětném pohybu klik pedálů jsou technicky podmíněné a taktéž nemají žádný vliv na funkci.

Přístroj disponuje magnetickým brzdovým systémem.

Pro bezvadnou funkci měření pulzu je potřebné na svorkách baterií napětí minimálně 2,7 voltů (u přístrojů bez síťové přípojky).

Seznamte se před prvním tréninkem na přístroji se všemi funkcemi a možnostmi nastavení přístroje.

K ošetřování a údržbě

Poškozené konstrukční díly mohou omezit vaši bezpečnost a životnost přístroje. Vyměňte proto ihned poškozené nebo opotřebované součásti přístroje a odstavte přístroj až do provedení potřebných oprav z provozu. Používejte v případě potřeby pouze originální náhradní díly KETTLER.

Aby byla dlouhodobě zaručena konstrukčně daná bezpečnostní úroveň tohoto přístroje, měl by být přístroj pravidelně kontrolován a udržován (jednou ročně) specialistou (distributorem).

Je třeba dbát na to, aby se nikdy do vnitřku přístroje nebo do elektroniky nedostala žádná tekutina. Toto se vztahuje i na tělesný pot!

Objednání náhradních dílů

Při objednání náhradních dílů prosím udejte úplné číslo zboží, číslo náhradního dílu, potřebný počet kusů a sériové číslo přístroje (viz Manipulace).

Příklad objednávky: Č. zboží. RO1028-100/ č náhr. dílu. 68009283/ 1 kus/ sériové č.: Dobře uschovejte originální balení přístroje, aby mohlo být případně později použito m.j. jako přepravní balící materiál. Navrácení zboží je možné provádět pouze po dohodě a v přepravně bezpečném balení, pokud možno v originálním balení. Důležitý je přesný popis vady/přesné hlášení o poruše!

Důležité: Díly určené k přišroubování se účtují a dodávají zásadně bez příslušného materiálu pro přišroubování. Jestliže je potřeba dodat odpovídající materiál pro přišroubování, je toto nutné při objednání náhradního dílu uvést doplněním „s materiálem pro přišroubování“.

Pokyn k likvidaci



Výrobky firmy KETTLER jsou recyklovatelné. Odevzdejte přístroj po skončení doby užívání k řádné likvidaci (místní sběrna).

CZLife Sports.ro.

Karlovarska BusinessPark
Na Hurce 1091/8
161 00 Praha 6 - Ruzyne



+420 235 007 007
+420 235 007 090
e-mail: info@kettler.cz

www.kettler.cz

UŽIVATELSKÉ INFORMACE

• **Pozor! Bezpodmínečně dodržujte pokyny uvedené v tomto návodu.**

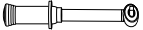
- Tento symbol  upozorňuje na použití inbusového klíče.
- Tento symbol  upozorňuje na použití momentového klíče.

TRÉNINKOVÁ OBLAST

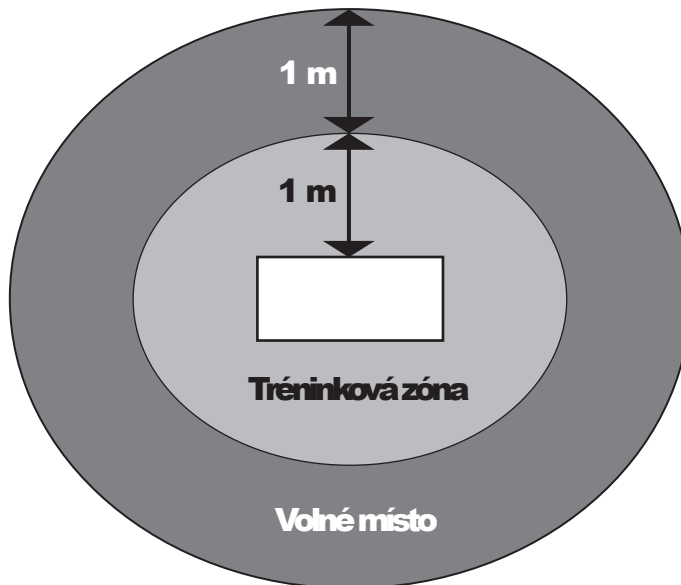

TYPOVÝ ŠTÍTEK

Příklad: Typový štítek – seriové číslo

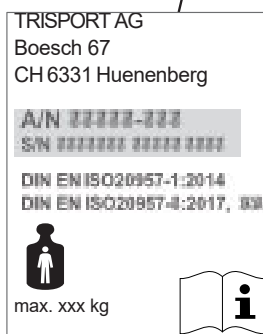
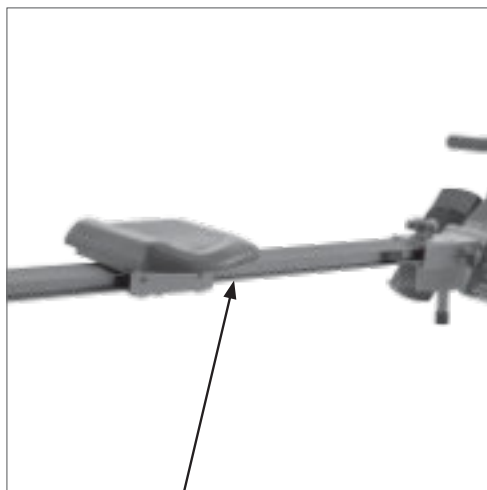



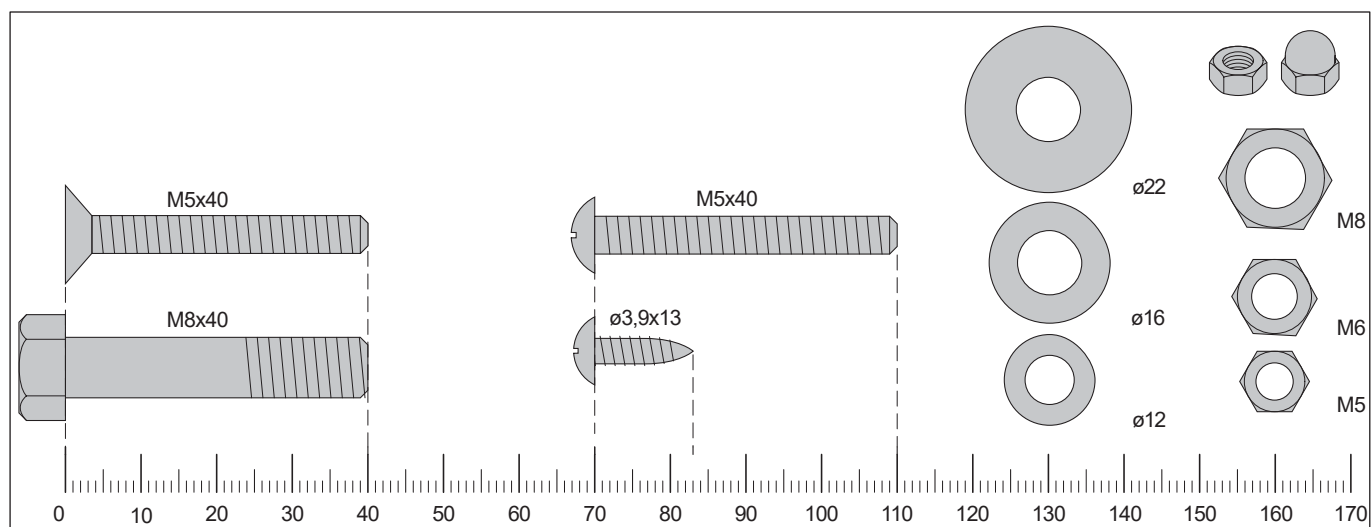

Měřicí pomůcka pro materiál k přišroubování

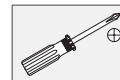
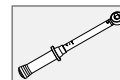
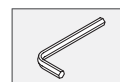





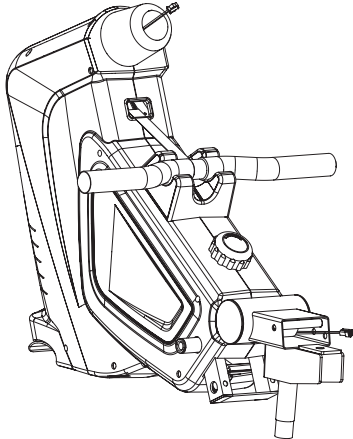
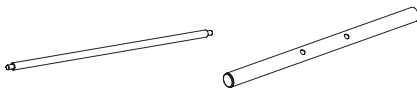
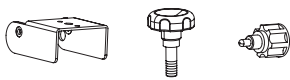

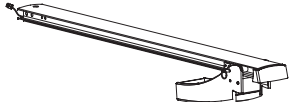
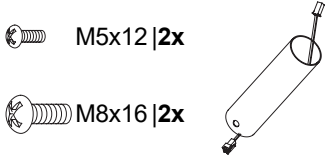
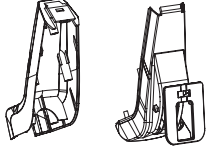
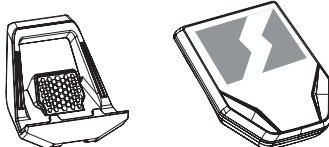

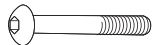
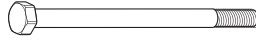

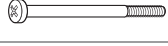

Potřebné nářadí - není součástí dodávky.



— Obsah balení —

	1x 1x	
	1x	
	1x	
	1x 1x	
	1x 1x 1x	
	1x	
	1x	
	1x	
	1x 1x	
	1x 1x	

	37		
	M8x55	2x	
	M8x118	1x	
	M8x20	4x	
	M6x80	2x	
	ø 8x16	4x	
	ø 13x24	1x	
	ø 8x22	2x	
	ø 8x19	2x	
	M8	1x	
	M8	2x	
	M6	2x	
		2x	
	2,9x30	4x	
	2,9x16	1x	

1.

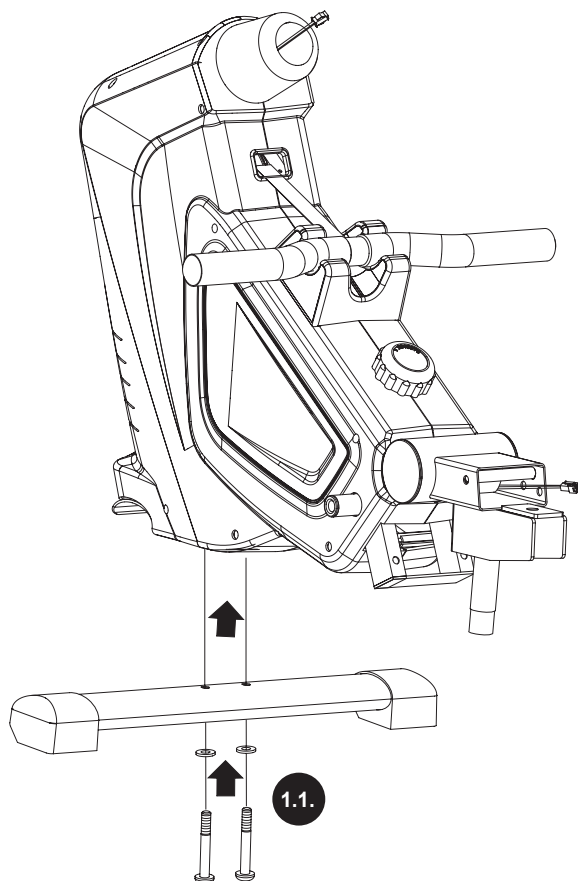
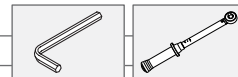

1.1.
2x

M8x55 ø8x19
SW6 | $\vec{M} = 15 \text{ Nm}$

1.1.

2.

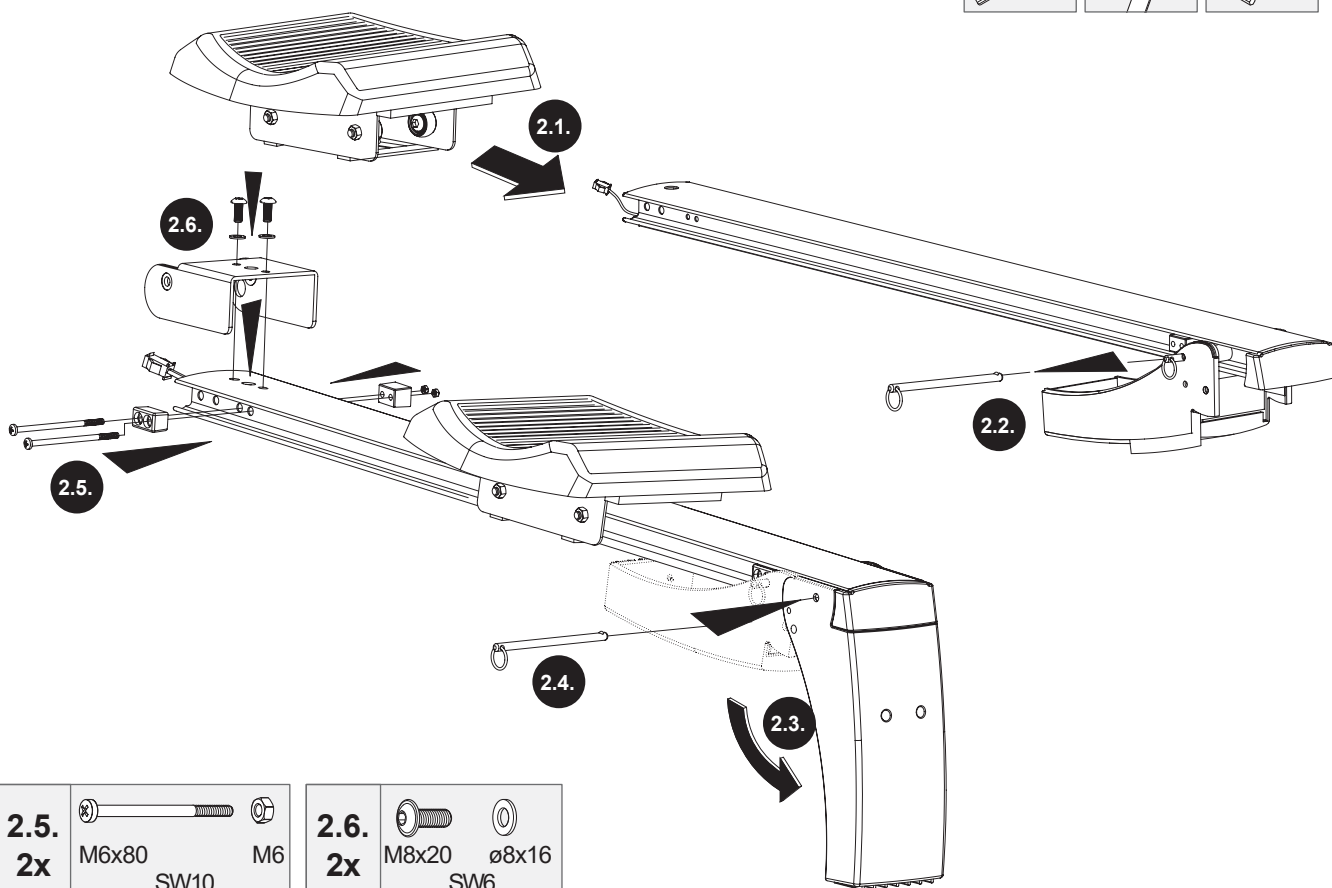

2.5.
2x

M6x80 M6
SW10

2.6.
2x

M8x20 ø8x16
SW6

3.

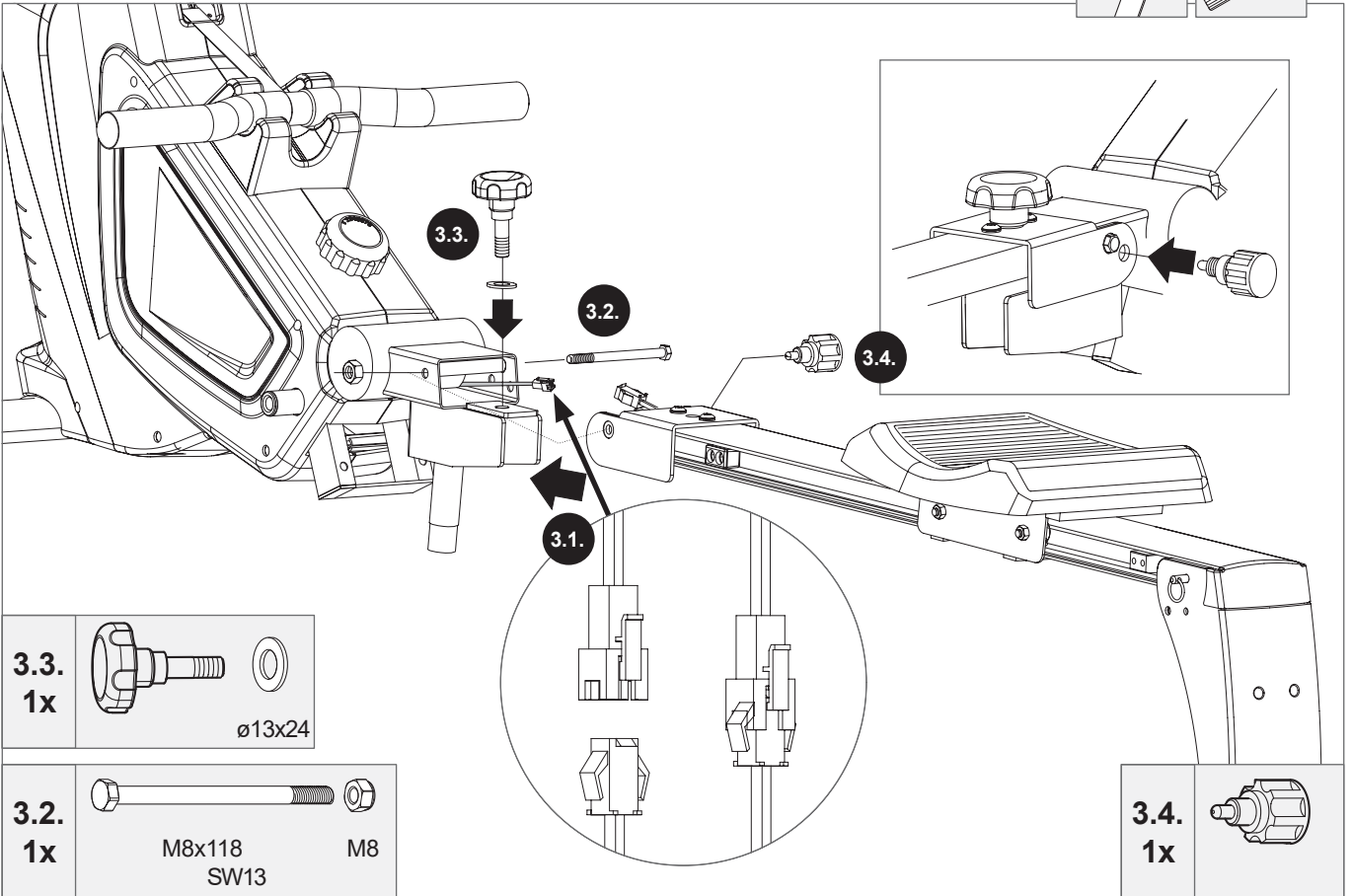
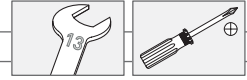

3.3.
1x

ø13x24

3.2.
1x

M8x118
SW13 M8

3.4.
1x

4.

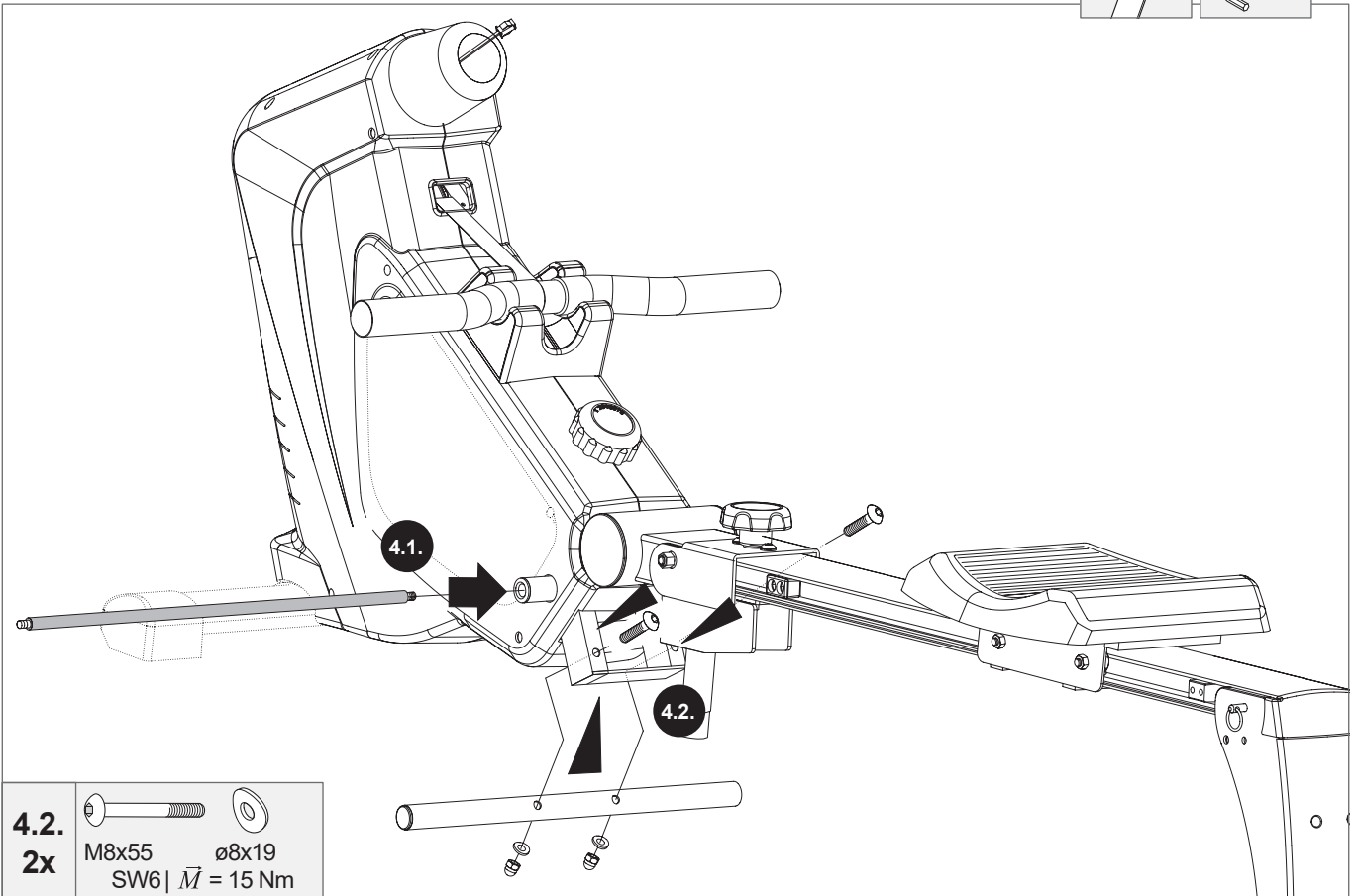

4.2.
2x

M8x55 ø8x19
SW6 | $\vec{M} = 15 \text{ Nm}$

5.

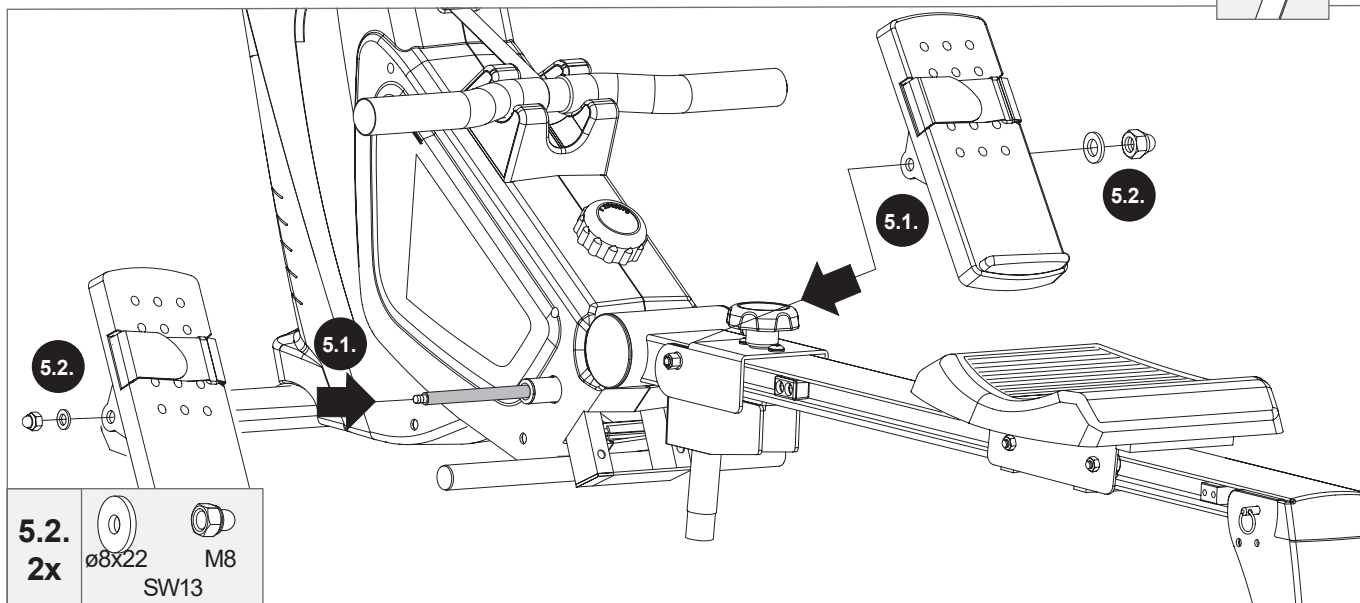

5.2.
2x
ø8x22 M8
SW13

6.

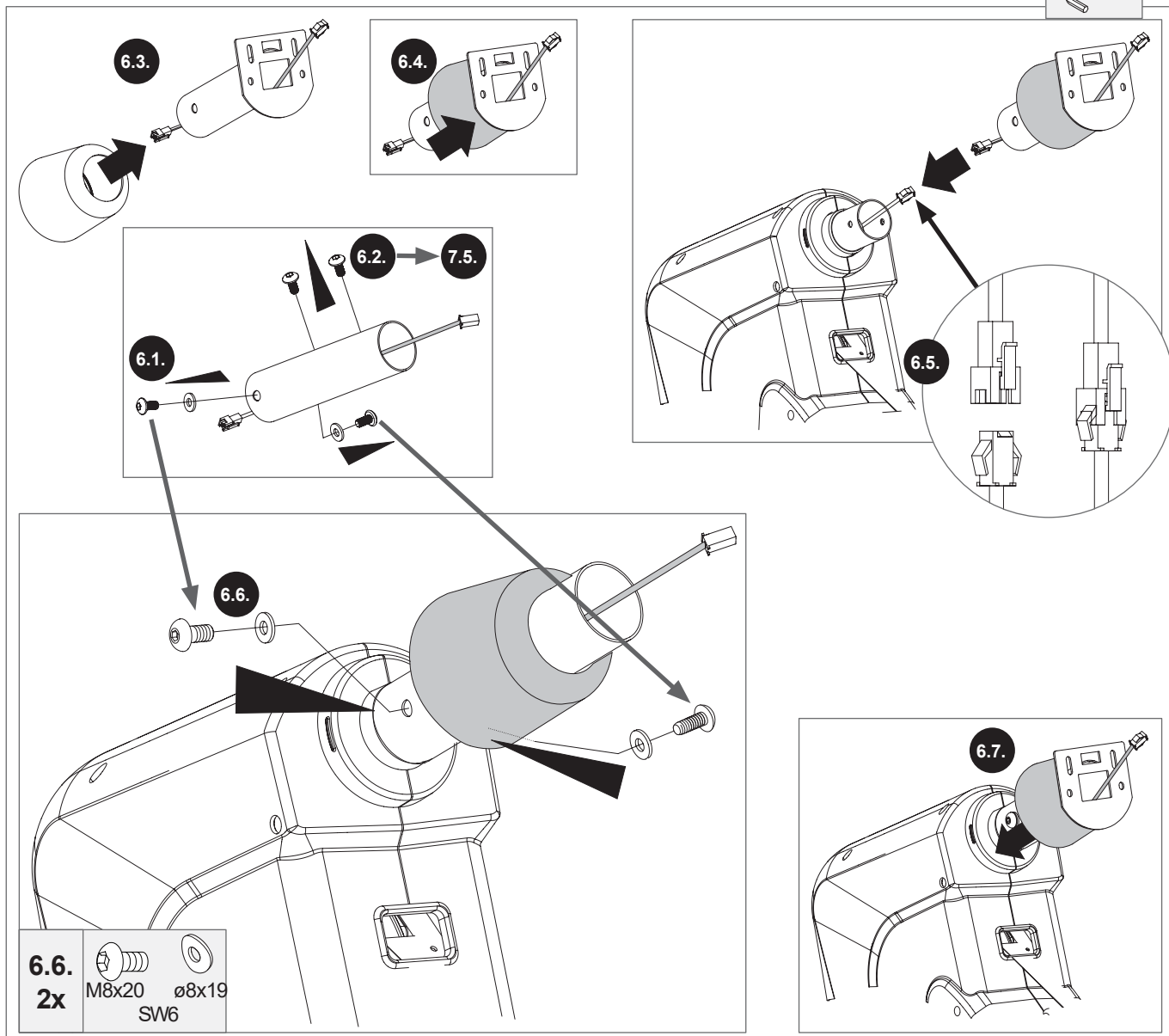
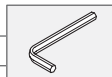

6.6.
2x
M8x20 ø8x19
SW6

7.

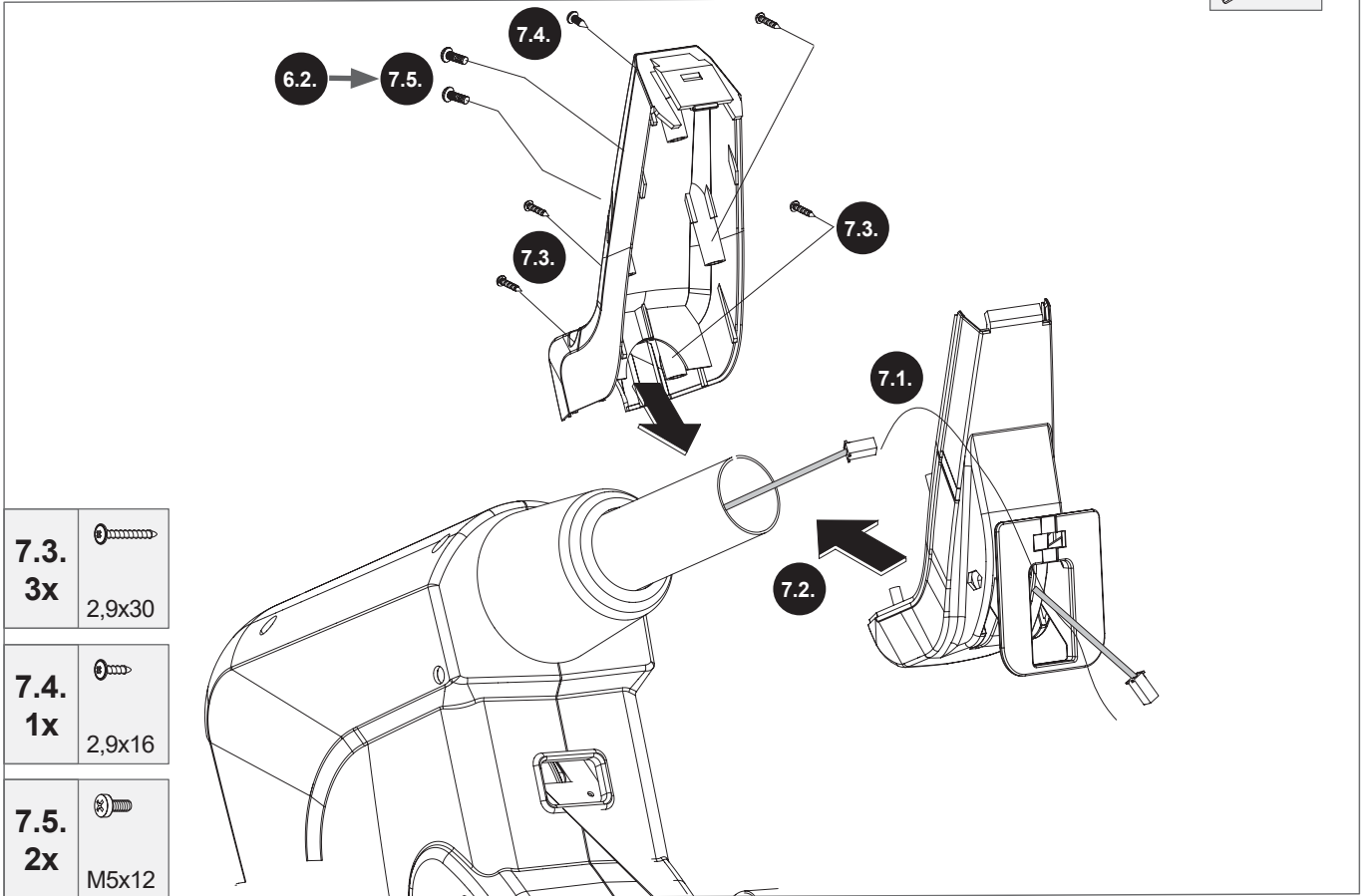
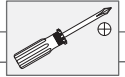

8.

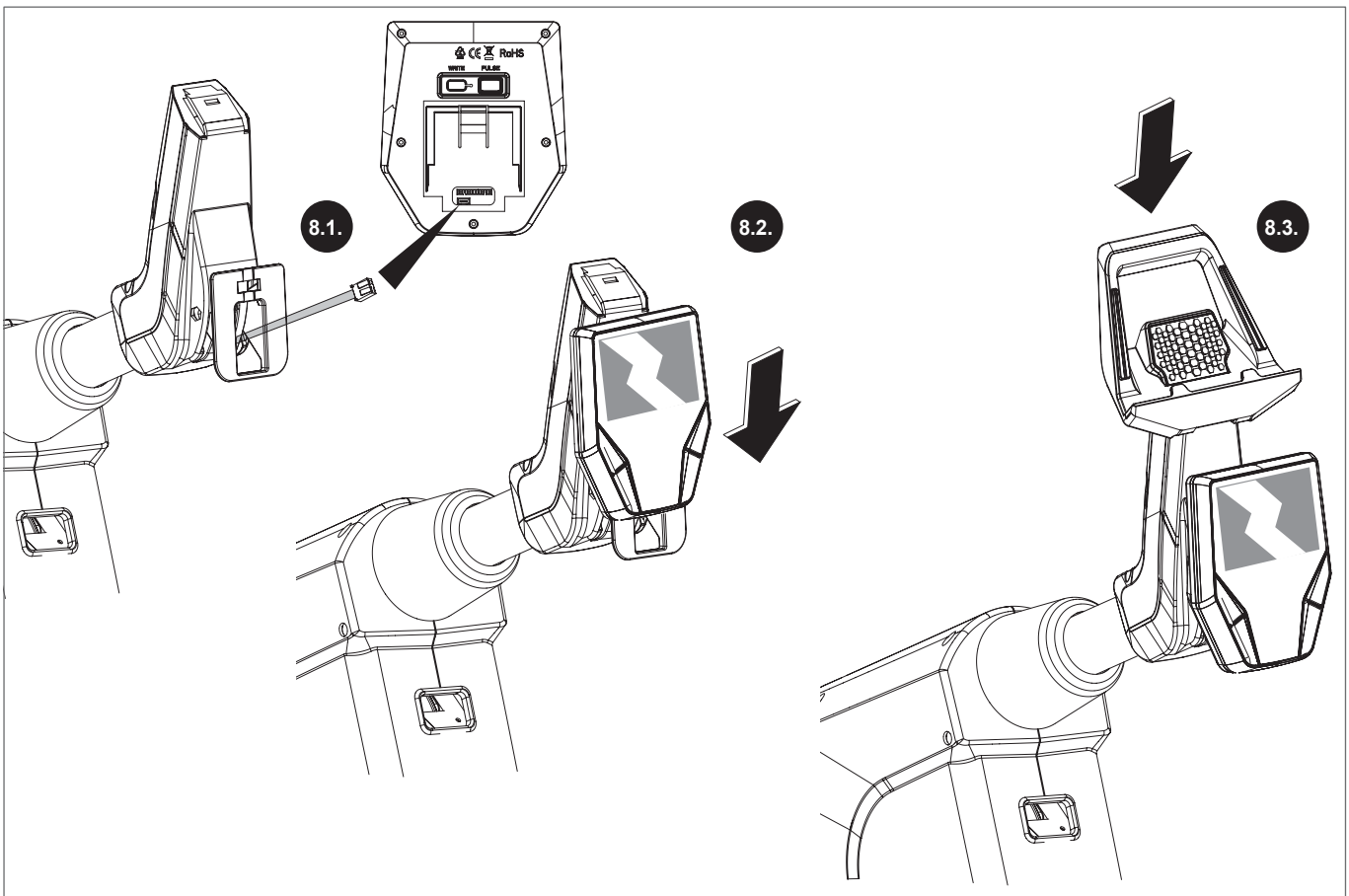

Pokyny k manipulaci

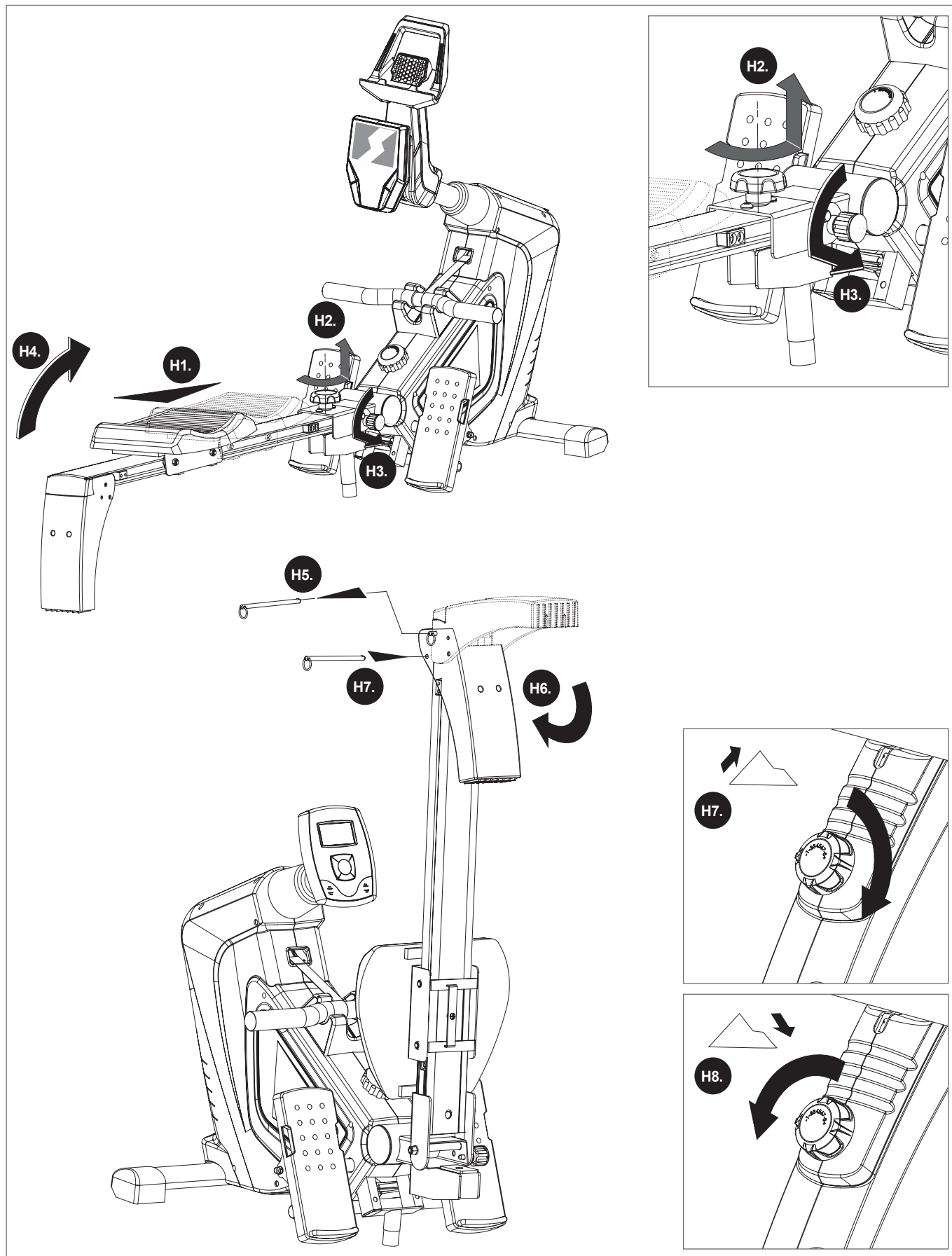

Výměna baterií

Slabé nebo vůbec žádné zobrazení údajů na displeji počítače poukazuje na potřebu výměny baterií. Počítač je vybaven dvěma bateriemi. Při výměně baterií postupujte následovně:

Odeberte kryt přihrádky na baterie a zaměňte baterie za dvě nové typu AA 1,5 V.

Při vsazování baterií dbejte na značení vyobrazené na dně přihrádky pro baterie.

Jestliže dojde po opětovném zapnutí přístroje k chybné funkci, odeberte krátce baterie a opět je vložte.

Důležité: Vypotřebované baterie nespádají do záručních ustanovení.

Likvidace použitých baterií a akumulátorů.



Tento symbol poukazuje na to, že baterie a akumulátory nesmějí být likvidovány spolu s domácím odpadem.

Písmena Hg (rtuť) a Pb (olovo) pod přeškrtnutou nádobou na domácí odpad dodatečně poukazují na to, že je v baterii / akumulátoru obsažen vyšší podíl rtuti než 0,0005 % nebo olova než 0,004 %.

Chybná likvidace poškozuje životní prostředí a zdraví, recyklace materiálu šetří vzácné suroviny. Při uvedení zařízení mimo provoz vyjměte všechny baterie / akumulátory a odevzdejte je příslušné sběrně pro recyklaci baterií nebo elektrických a elektronických zařízení. Informace o příslušných sběrnách obdržíte na vašem místním obecním úřadě, sběrně zabývající se likvidací odpadu nebo na prodejním místě tohoto zařízení.

Skoro všechny baterie obsahují chemikálie, které nepředstavují nebezpečí pro pokožku, mělo by se však s nimi nakládat jako se všemi ostatními chemikáliemi. Pokud chemikálie z baterií vytečou, proveďte vždy příslušná bezpečnostní opatření a důkladně vyčistěte prostor přístroje. Vyteklou baterii je nutné odborně zlikvidovat. Chraňte si ruce rukavicemi a po kontaktu s vyteklou baterií si je důkladně umyjte. Kyselina z baterií by se neměla dostat do blízkosti očí nebo by neměla být spolknuta. V těchto případech neprodleně vyhledejte lékaře.

OBJEDNÁNÍ NÁHRADNÍCH DÍLŮ

		AXOS Rower 2.0 RO1028-100		
①	1x	68009283	X	
②	1x	69050090		
③	1x	68009286	X	
④	1x	68009863		
⑤	1x	68009285		
⑥	1x	68009865	X	
⑦	2x	68009866		
⑧	1x	68009867		
⑨	1x	68009868	X	
⑩	1x	68009869		
⑪	1x	69050092		
⑫	1x	69050093		
⑬	2x	68009872	X	
⑭	1x	68009873		
⑮	1x	68009874		
⑯	1x	68009875	X	
⑰	1x	68009876	X	
⑱	1x	68009877	X	
⑲	1x	68009878	X	
⑳	1x	68009879		
㉑	1x	68009880	X	
㉒	1x	69050094		
㉓	1x	69050095		
㉔	4x	68009883	X	
㉕	1x	68009884		
㉖	4x	68009885	X	
㉗	2x	68009886	X	
㉘	1x	68009887		
㉙	1x	68009888	X	
㉚	2x	68009889		
㉛	1x	68009890		
㉜	1x	68009891	X	
㉝	1x	68009892	X	
㉞	1x	68009893		
㉟	2x	68009894	X	
㊱	1x	68009895		
㊲	1x	68009955	X	
㊳	1x	68009756		
㊴	1x	69050091		

ROZBOR NÁHRADNÍCH DÍLŮ

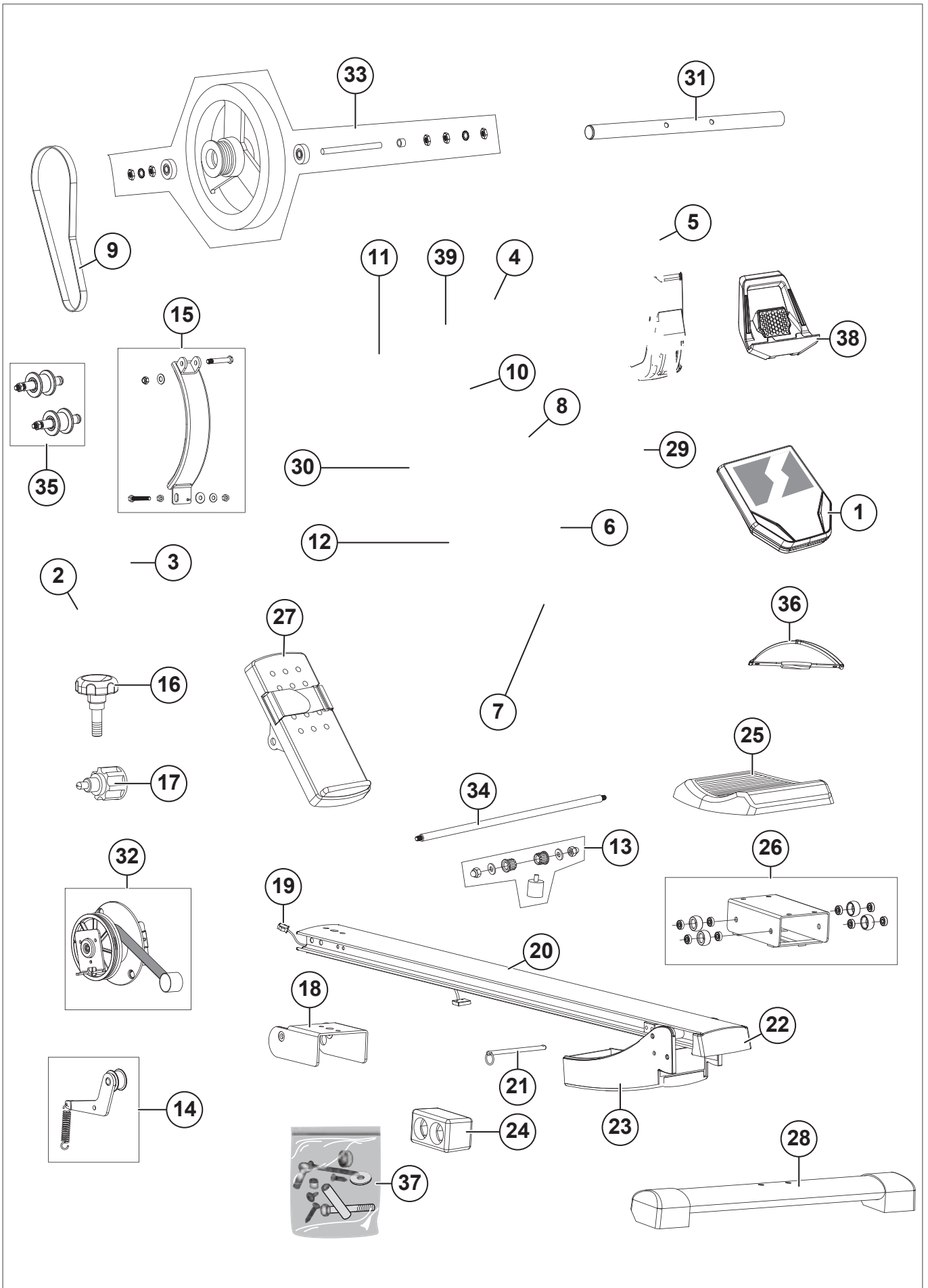



KETTLER

TRISPORT AG
BOESCH 67
CH-6331 HUENENBERG
SWITZERLAND
www.kettlersport.com

 Kettler Sport

 @kettlersportofficial